

# POP AI STUDENT AWARD COMPETITION



POP AI  
STUDENT  
AWARD

**POP AI STUDENT AWARD 2013**

soutěž o nejlepší studentský design  
in-store komunikačních prostředků



### POP AI STUDENT AWARD 2013

soutěž o nejlepší studentský design in-store komunikačních prostředků

Projekt studentské soutěže patří mezi významné projekty POPAI CE, které jsou realizovány v rámci programu spolupráce se studenty vysokých a středních škol se specializací na podlinkovou marketingovou komunikaci. Soutěž se za dobu své existence zaznamenala výrazný nárůst počtu soutěžních prací a jejich kvality.

Partnery sedmého ročníku soutěže  
POP AI STUDENT AWARD 2013 byly společnosti

*Budweiser  
Budvar*

Budějovický Budvar n. p.



Nestlé Česko, s.r.o.



společnost LEGO Group

## Studenti soutěžili o nejlepší design in-store komunikačních prostředků podle čtyřech konkrétních briefů.



Zadáním Budějovického Budvaru bylo zpracovat design podlahového stojanu pro podporu prodeje světlého ležáku Budweiser Budvar ve formátu 5l soudek. Navržený stojan je určen k využití ve větších obchodních řetězcích (v hypermarketech a supermarketech). Požadována je celoroční využitelnost v rámci standardní „neakční“ komunikace s možností snadné vizuální přeměny v případě další komunikační kampaně, cenové promoce nebo akční nabídky. Dalším požadavkem je atraktivnost pro spotřebitele a zároveň akceptovatelnost majiteli obchodních řetězců (snadná manipulovatelnost, snadné doplňování, odolnost, rozměrová relevantnost).

V kategorii Design POP materiálu dle briefu společnosti Nestlé Česko s.r.o. byl požadován typem POP materiálu permanentní podlahový stojan, na kterém bude možné komunikovat vždy aktuální novinku mezi kávovary a zároveň

poskytne dostatečný prostor pro vystavení kapslí NESCAFÉ Dolce Gusto. Zadáním v kategorii Grafický 2D návrh bylo vytvoření klíčového vizuálu k uvedení nového, na mladou cílovou skupinu zaměřeného, kávovaru na trh.

V případě briefu společnosti LEGO Group měli studenti navrhnout komunikační prostředky, které budou umístěny ve výloze obchodů s hračkami a zbožím pro děti. Tato komunikace určitých řad LEGO produktů bude upozorňovat na kampaně, které propagují novinky uváděné na trh. Cílem je prostřednictvím komunikace ve výloze přilákat kolemjdoucí k návštěvě obchodu a/nebo je informovat o nových produktech.

Práce byly hodnoceny odbornou komisí, která byla složena ze zástupců z oblasti designu, zástupců zadavatelů reklamy, zástupců vyhláše vatele soutěže, zástupců z technologie – výroby POP a zástupců VŠ.



## POP AI STUDENT AWARD 2013

an opportunity for new talents in the field of in-store communication

This year, the POP AI CENTRAL EUROPE association organized seventh POP AI STUDENT AWARD competition, in which students competed for the best design of in-store communication tools according to the given brief by specific advertisers.

The competition is a part of a complex program of the association, which aims to promote the field of in-store communications, and also shows the future generation of professionals in this field.

The progress of the competition confirmed the increasing interest of students, representatives of schools and advertisers in participating in the competition.

Partners of STUDENT POP AI AWARD 2013 were



Budějovický Budvar n. p.



Nestlé Česko, s.r.o.



společnost LEGO Group



### The goals specified by Budějovický Budvar

company were to design a floor stand for sales promotion of Budweiser Budvar beer in 5 liter keg. The designed stand will be used within the retail chain stores (hypermarkets and supermarkets). All year-round usage within standard communication is required including an easy visual modification in case of planned communication campaigns, promotions or special price offers. Another requirement is attractiveness for the consumer and acceptability by the owner of retail chains (easy manipulation, easy replenishment, durability, dimensional relevance).

### The brief from Nestlé company for POP

material sets goal for creating permanent floor stand which will be able to communicate new products in the range of coffee machines. At the same time it will provide a sufficient space for

exposure of NESCAFÉ Dolce Gusto capsules. The brief in the Graphic 2D design category sets goal for creating a key visual for launching a new (young target group oriented) coffee machine on the market.

**The brief of LEGO Group** was focused on designing means of communication which is designed to be placed in front window of toy shops and various other children-oriented shops. The communication of certain LEGO products will highlight campaigns promoting novelties on the market. The objective is to attract passers-by to visit store and / or to inform them about new products.

The jury consisted of representatives from the design field as well as advertisers, award organizers, POP producers and representatives from different Universities.



## Ocenění vítězů soutěže POPAI STUDENT AWARD 2013

Slavnostní vyhlášení výsledků soutěže POPAI STUDENT AWARD 2013 se uskutečnilo 21. listopadu 2013 v Praze v rámci gala večera akce POPAI day 2013.

**Na základě hodnocení odborné poroty bylo oceněno pět prací:**

## The ceremonial prize awarding annunciation of the POPAI STUDENT AWARD 2013

The competition results were announced at the gala evening of POPAI day 2013, which was held on 21 November 2013 in Prague.

**Based on the professional jury decision, five winners were chosen.**

Na základě hodnocení odborné poroty zvítězila v kategorii „**Design POP materiálu dle briefu společnosti Budějovický Budvar**“ práce „The rack for beer kegs“, kterou v soutěži prezentovala **Lucia Kubišová** z Fakulty multimediálních komunikací UTB ve Zlíně. Návrh stojanu na soudky piva Budweiser je jednoduchá imitace sklenice na pivo. Stojan je přístupný z dvou (vizuálně identických) stran a umožňuje vystavení 12 ks soudků, které jsou umístěny v úrovni rukou zákazníka pro snazší odebrání zboží ze stojanu. Stojan je vybaven dvěma kolečky, která usnadňují transport stojanu. Logo ve výši očí upoutává pozornost zákazníků.

In the category of best **design for the Budějovický Budvar** assignment, the project „The rack for beer kegs“ won, the author **Lucia Kubišová** from the Multimedia communications faculty, University of Tomáš Baťa in Zlín.



Vítězem v kategorii „**Design POP materiálu dle briefu společnosti Nestlé Česko**“ se stal návrh „Per Genio“ od **Jiřího Paseckého** z Fakulty multimediálních komunikací UTB. Součástí navrženého permanentního stojanu je otočná hlava. Konstrukce je řešená pomocí nosných kovových prvků a dalším použitým materiálem je plast.

The winner of the **POP design assignment of Nestlé Czech Republic** was awarded to the project „Per Genio“ the author being **Jiří Pasecký** from the Multimedia communications faculty, University of Tomáš Baťa in Zlín.



V kategorii „**Design POP materiálu podle briefu společnosti Lego**“ zvítězila práce **Lucie Navrátilové** ze Střední uměleckoprůmyslové školy v Uherském Hradišti, obor Multimediální tvorba. Soutěžní návrh s názvem „Na tuto kostku určitě nestoupnete“ byl inspirován samotnými součástkami od stavebnice Lego, a to jejich tvarem i barevností. Stojan je multifunkční, dá se jakkoliv sestavit podle požadavků obchodníka. Je možno jej použít do výlohy jako sestava několika stojanů i do samotného obchodu. Stojany jsou také vybaveny lištičkami, na které se dá připevnit plakát k výrobku. Logo zde není použito, neboť kostky dostatečně reprezentují samotnou firmu.

In the category of best **design for the LEGO Group** assignment, the project “You will not definitely stand on this cube” won, the author **Lucie Navrátilová** from Secondary School of Applied Arts, specialization of multimedia creation in Uherské Hradiště.

Jako nejlepší v kategorii „**Grafický 2D návrh dle briefu společnosti Nestlé Česko**“ byl vyhodnocen návrh „Stačí si jen vybrat“ od **Silvie Jakubkové** ze Střední umělecké školy v Ostravě. Na plakátu má v první řadě zaujmout propagovaný výrobek. Puntíky v pozadí prezentují možné náplně a některé jsou přímo popsány jejich názvem. Text na plakátu ukazuje možnosti zpracování nápojů, díky čemuž je kávovar výjimečný.

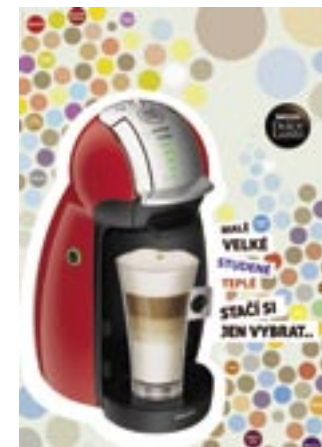

In the category of best **Graphic 2D design**, the project “Just choose” won, the author **Silvie Jakubková** from the Secondary Art School Ostrava.

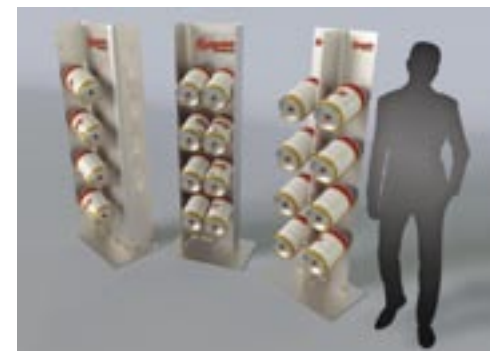

V soutěži bylo rovněž uděleno zvláštní ocenění - „**Cena sympatie**“. Toto ocenění získala práce „Stojan na 5l soudek Budweiser Budvar“, kterou v soutěži představil **David Gazdoš**, ze Střední uměleckoprůmyslové školy v Uherském Hradišti.

A special award „**The prize of sympathy**“ was given to **David Gazdoš** from Secondary School of Applied Arts in Uherské Hradiště for the project „Stand for 5l keg of Budweiser Budvar“.

**Galerie soutěžních prací  
POPAI STUDENT AWARD 2013**



**Gallery of student projects  
presented within the  
POPAI STUDENT AWARD 2013  
competition**

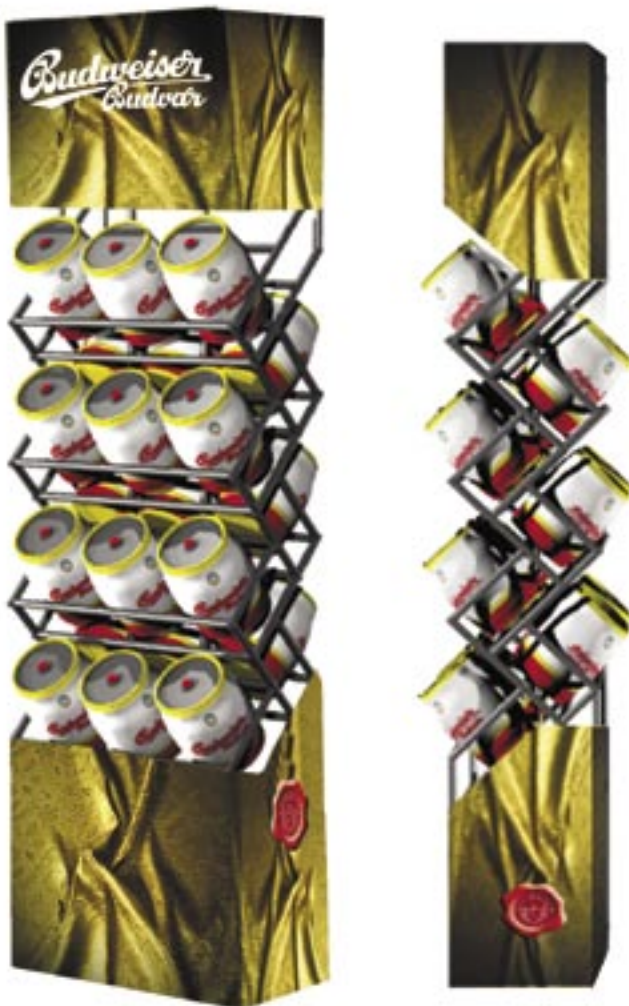









**Stojan na soudky Budvar**

Adam Štěrba

Fakulta multimediálních komunikací, Univerzita Tomáše Bati ve Zlíně



**Podlahový stojan „ZNAK“ pro Budweiser Budvar**

Lucia Plevová

Fakulta multimediálních komunikací, Univerzita Tomáše Bati ve Zlíně







*Budweiser*  
*Budvar*

**Stojan na podporu prodeje 5l soudků Budvar**  
Václav Dohnálek  
Střední uměleckoprůmyslová škola v Uherském Hradišti

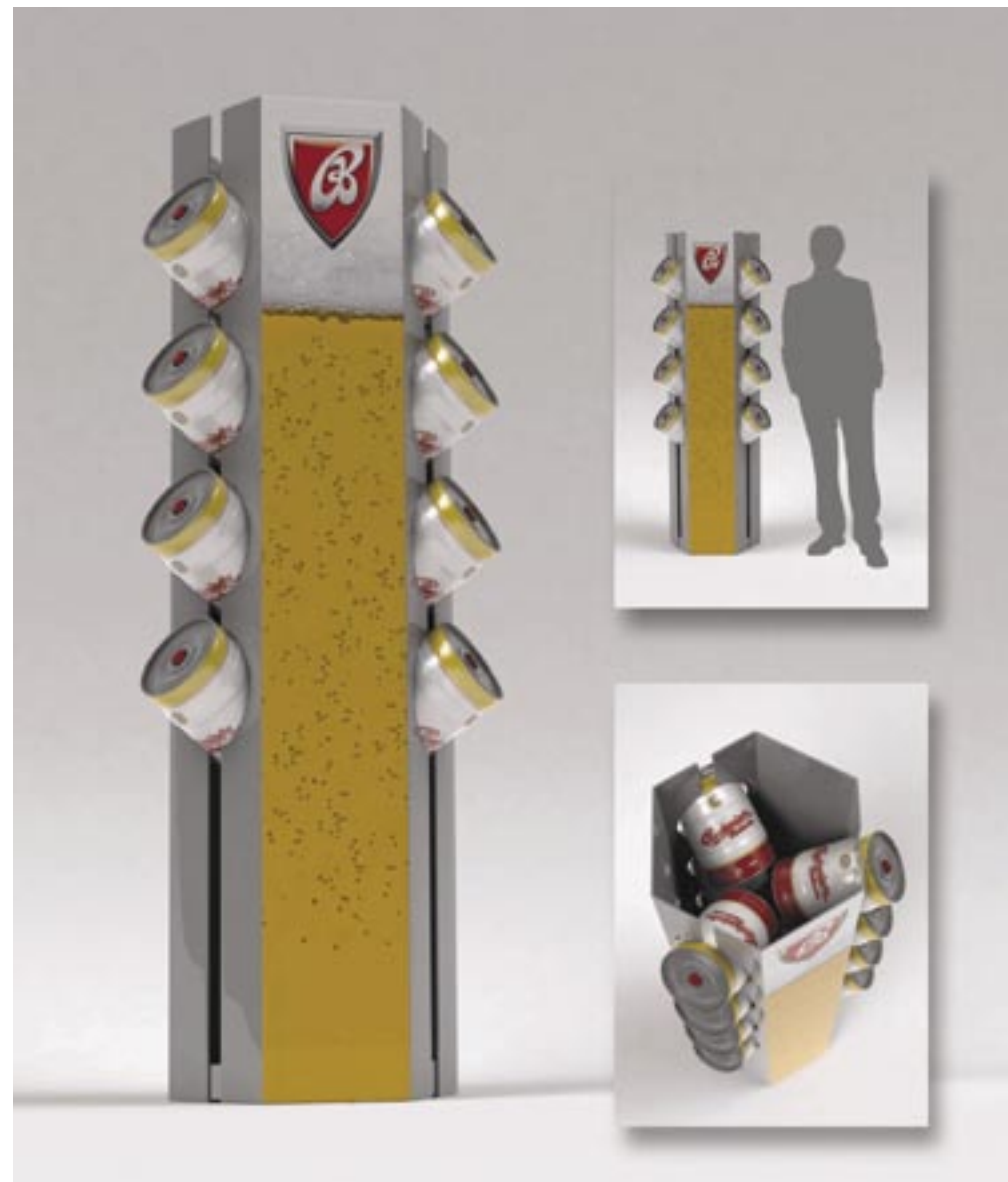

*Budweiser*  
*Budvar*

**Stojan na podporu prodeje soudků Budvar**  
Jiří Kudlák  
Střední uměleckoprůmyslová škola v Uherském Hradišti

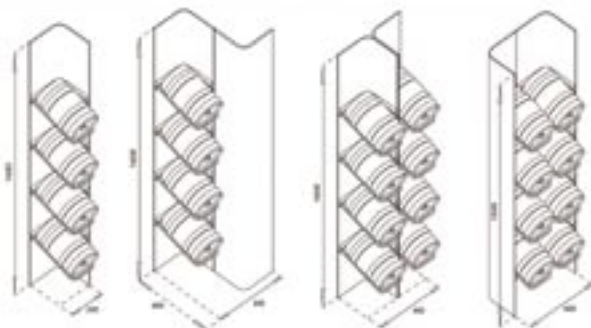
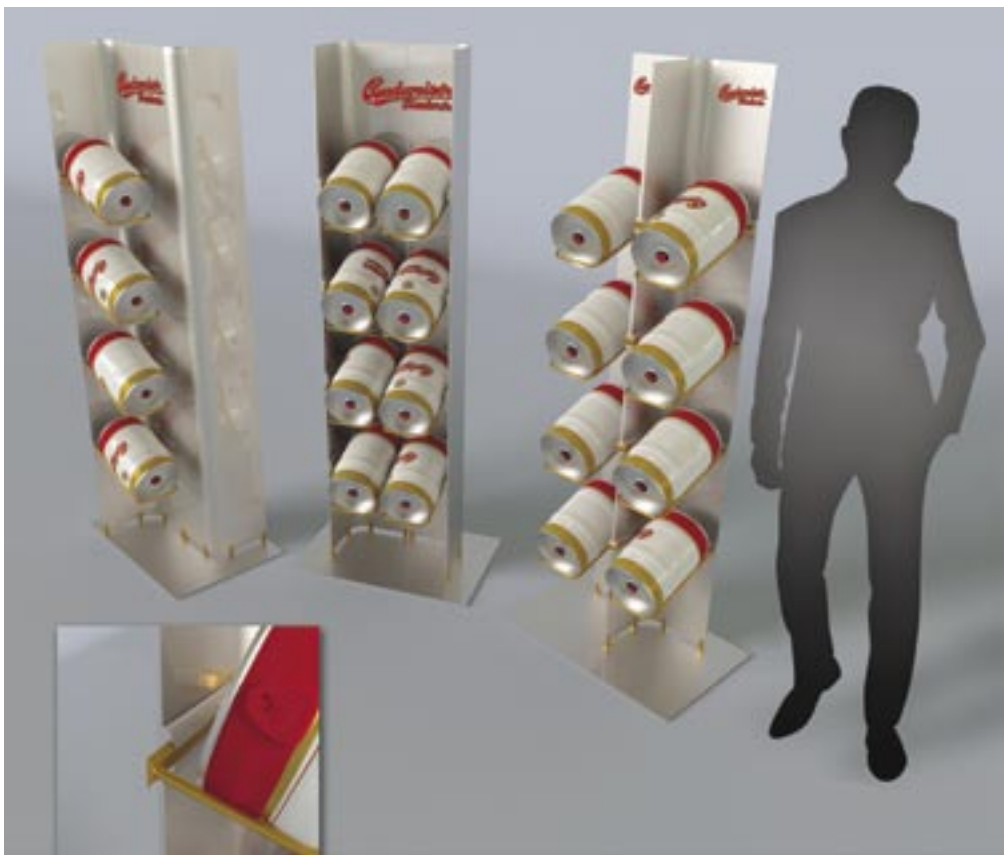

**Stojan na 51 soudek Budweiser Budvar**  
David Gazdoš  
Střední uměleckoprůmyslová škola v Uherském Hradišti



**Podlahový stojan Budvar**  
Daniel Jahódka  
Gymnázium Povážská Bystrica



*Budweiser  
Budvar*

**Budweiser stand**  
Max Blíšák  
Střední umělecká škola v Ostravě

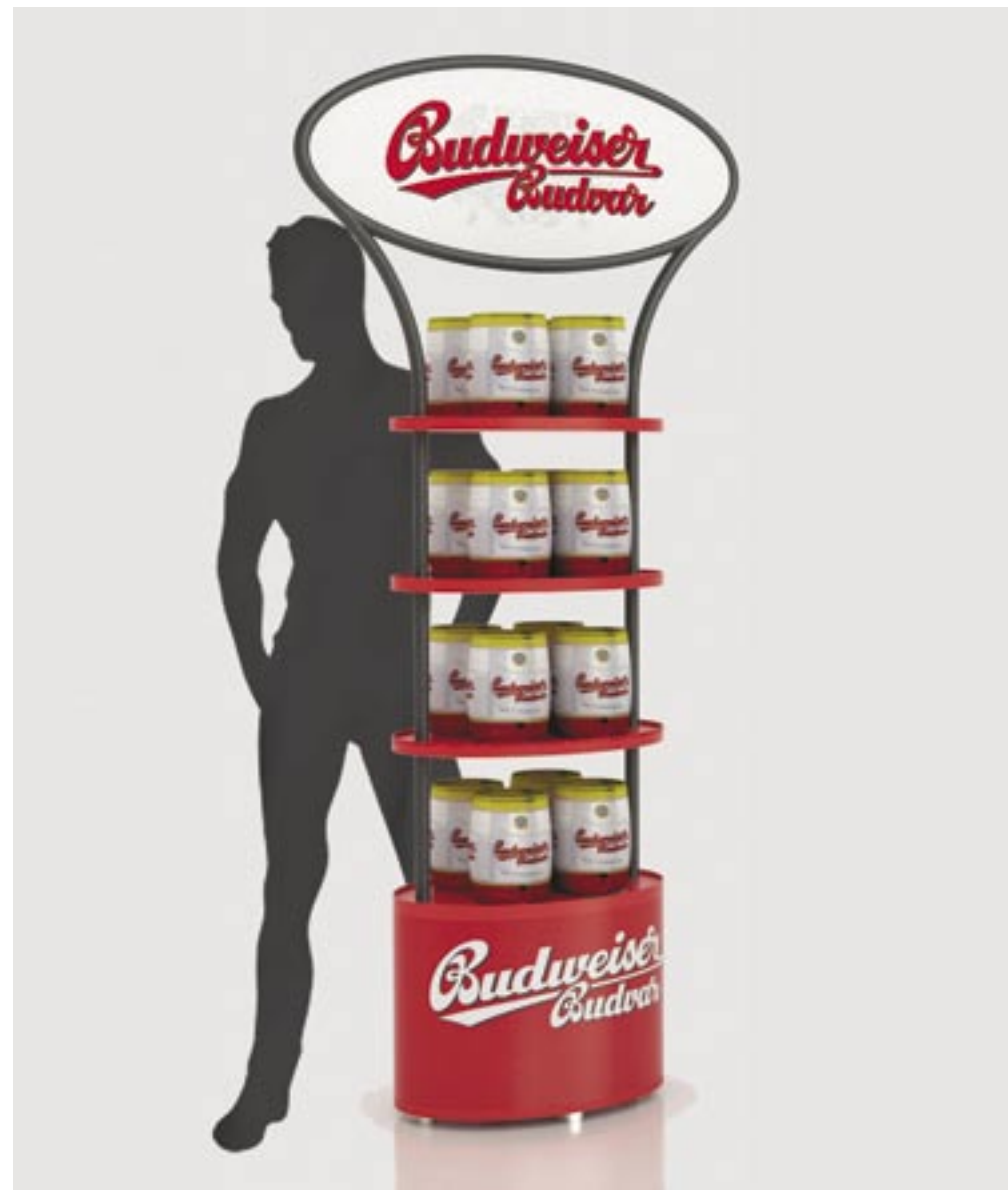

*Budweiser  
Budvar*

**Podlahový stojan Budweiser Budvar**  
Monika Pastorková  
Střední umělecká škola v Ostravě



**Budweiser**  
Budvar

**Podlahový stojan na pivní soudky**  
Veronika Kaštovská  
Střední umělecká škola v Ostravě

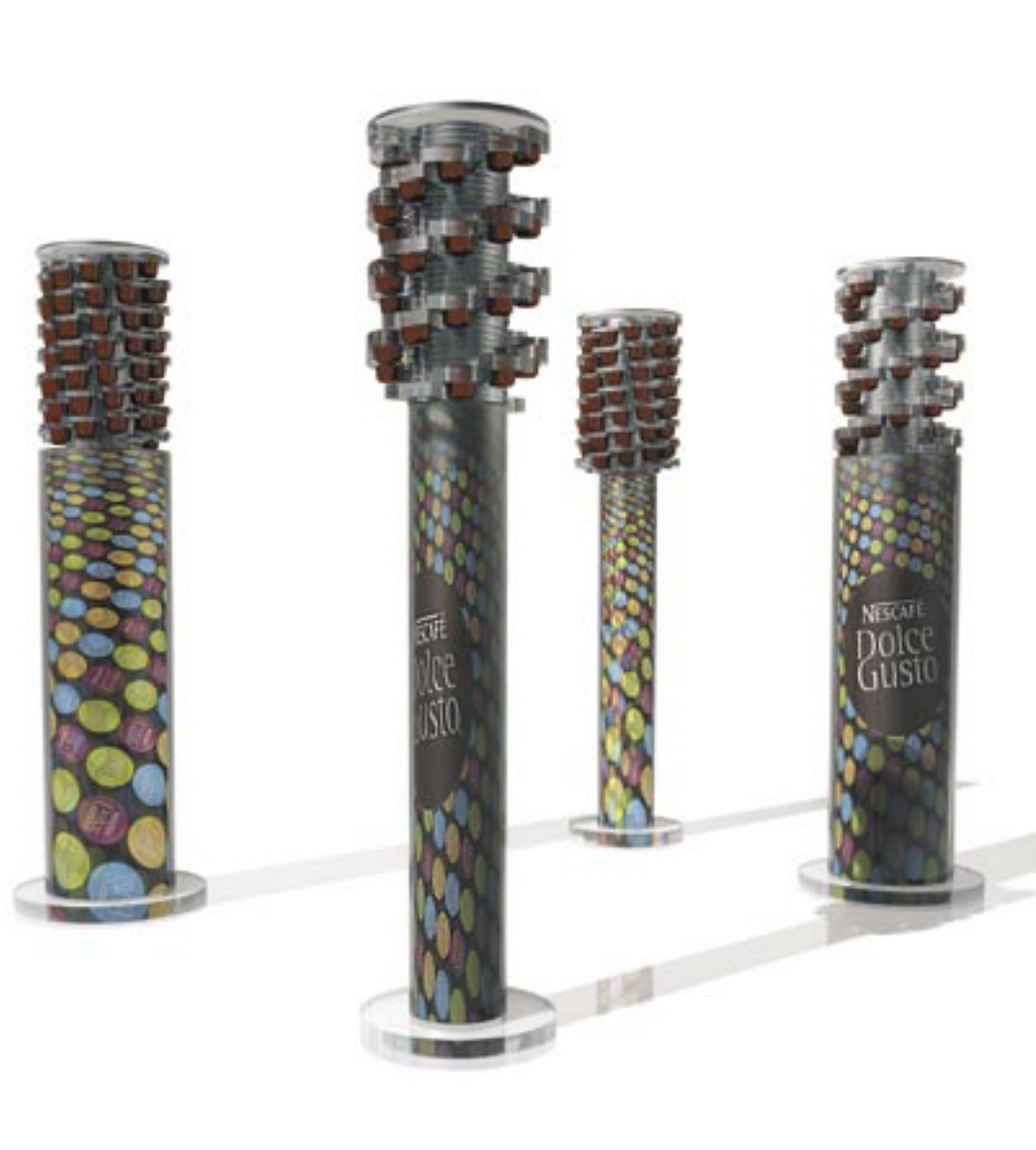

**Podlahový stojan pro produkty Nescafé Dolce Gusto**  
Radka Vlčková  
Fakulta multimediálních komunikací, Univerzita Tomáše Bati ve Zlíně

**3D**



**Reklamní stojan Nescafé Dolce Gusto**

Veronika Zelezniková  
Fakulta multimediálních komunikací, Univerzita Tomáše Bati ve Zlíně

**3D**

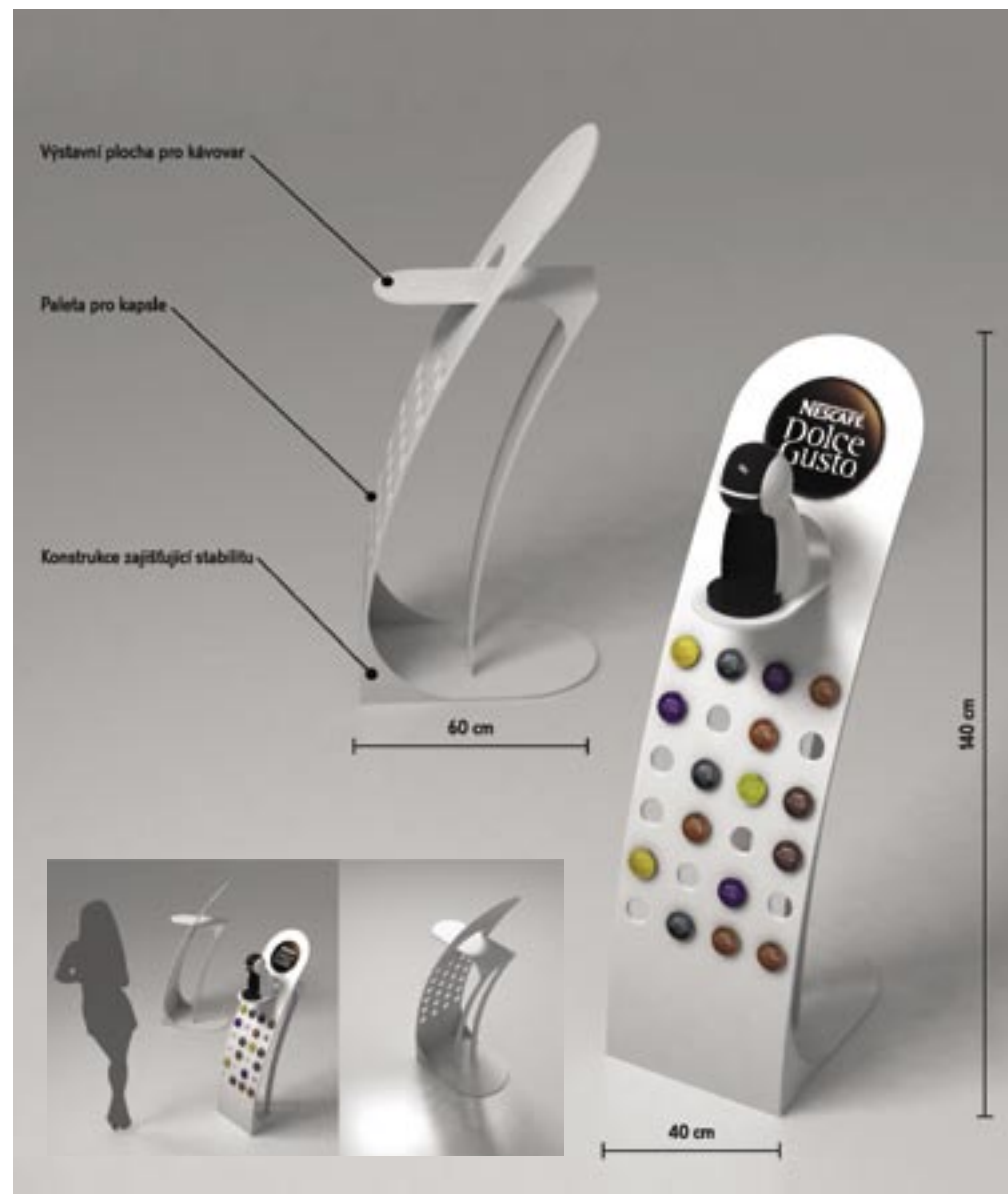

**POP Dolce Gusto**

Tomáš Růžička  
Fakulta multimediálních komunikací, Univerzita Tomáše Bati ve Zlíně

**3D**





**Dolce Gusto - podlahový stojan**

Veronika Tomašovičová  
Fakulta multimediálních komunikací, Univerzita Tomáše Bati ve Zlíně

**3D**



**POP materiál Nescafé Dolce Gusto**

Linda Kocmanová  
Fakulta multimediálních komunikací, Univerzita Tomáše Bati ve Zlíně

**3D**

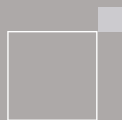

**Podlahový stojan pro Dolce Gusto**

Hana Fialová

Fakulta multimediálních komunikací, Univerzita Tomáše Bati ve Zlíně

3D



**Per Genio**

Jiří Pasecký

Fakulta multimediálních komunikací, Univerzita Tomáše Bati ve Zlíně

3D



**POP display - Nescafé Dolce Gusto Genio Krups**  
Branislav Glejtek  
Fakulta multimediálních komunikací, Univerzita Tomáše Bati ve Zlíně

**3D**



**Stojan na kávovar a kávy Dolce Gusto**  
Jana Sedláčková  
Střední uměleckoprůmyslová škola v Uherském Hradišti

**3D**



**Podlahový stojan Dolce Gusto**  
Andrea Drozdová  
Střední umělecká škola v Ostravě

**3D**



**Nescafé Dolce Gusto**  
Yaraslau Vaida  
Střední umělecká škola v Ostravě

**3D**



**Stojan na kávovar Dolce Gusto**  
Jana Kotásková  
Střední umělecká škola v Ostravě

**3D**



**Podlahový stojan Nescafé**  
Daniel Zbránek  
Střední umělecká škola v Ostravě

**3D**



**KRUPS**

PROTOŽE KÁVA NENÍ  
JENOM ČERNÁ



JEDINEČNÁ TECHNOLOGIE,  
KTERÁ RESPEKTUJE  
TVOU CHUŤ



ŠIROKÁ NABÍDKA NÁPOJŮ  
PODLE VAŠEHO GUSTA



VYBERTE SI KÁVOVAR  
PODLE SVÉHO GUSTA



PROTOŽE KÁVA  
NENÍ JENOM ČERNÁ



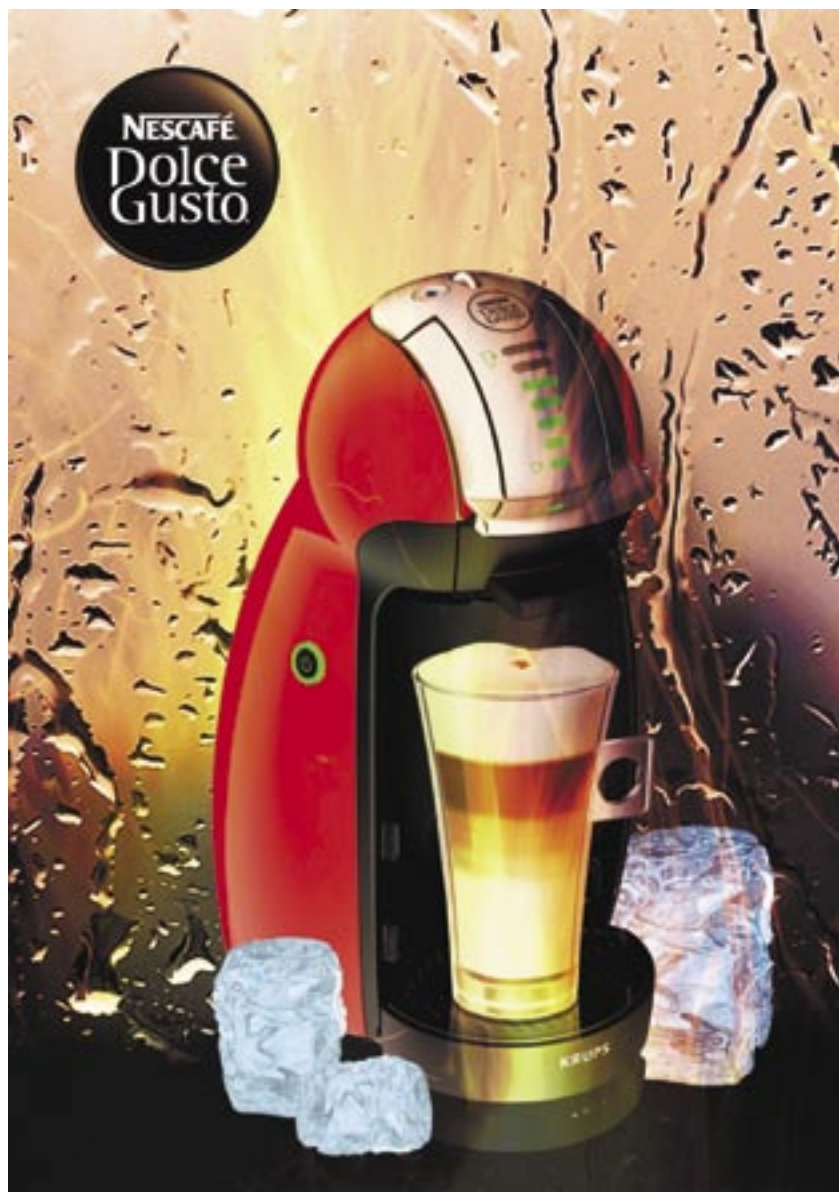

**Reklamní plakát 2D Nestlé Dolce Gusto**  
Denisa Břízová  
Střední škola vizuální tvorby, Hradec Králové

2D



**Nescafé Dolce Gusto - reklamní plakát**  
Marta Mendřická  
Střední škola vizuální tvorby, Hradec Králové

2D



**Reklamní plakát 2D**  
Klára Diblíková  
Střední škola vizuální tvorby, Hradec Králové

2D



**Stačí si jen vybrat**  
Silvie Jakubková  
Uvedena mezi oceněnými

2D





# káva čaj kakao

v š e c o b y **Vám**  
c h u t n a l o



KÁVOVÁR GENIO KRUPS

- Disponuje tlakem 15 barů, pro přípravu té nejlepší kávy
- Je určen pro přípravu kafečků i studených nápojů
- Disponuje systémem Play and Select, patří se v systému volby množství vody v nápoji





# PLAY & SELECT

VYZKOUŠEJTE JEDNODUCHOU A POKODLNŮU OBSLUHU  
KÁVOVARU GENIO

MNOŽSTVÍ VODY V NÁPOJI NAVOLÍTE OVLADAČEM  
PLAY & SELECT

PŘIPRAVÍTE HORKÉ I STUDENÉ NÁPOJE  
A KÁVU NEJLEPŠÍ KVALITY  
TLAKEM 13 BARŮ

PŘÍJEMNOU ZÁBAVU!



# Vem si mě!

uspokojím každého  
Dolce Gusto GENIO





**Stačí si jen stříhnout**

Silvie Jakubková  
Střední umělecká škola v Ostravě

2D



**Káva každý den jinak**

Eva Makytová  
Střední umělecká škola v Ostravě

2D





**Zábava pro každého 1**

Lenka Raková  
Střední umělecká škola v Ostravě

2D



**Zábava pro každého 2**

Lenka Raková  
Střední umělecká škola v Ostravě

2D



**LEGO - variabilní sestava POP materiálů**

Ondřej Hudeček

Fakulta multimediálních komunikací, Univerzita Tomáše Bati ve Zlíně



**Variabilní POP systém pro Lego**

Michal Jakubec

Fakulta multimediálních komunikací, Univerzita Tomáše Bati ve Zlíně



**Systém Lego Wireframe**

Jan Kovářiček

Fakulta multimediálních komunikací, Univerzita Tomáše Bati ve Zlíně



**POP produkt pro značku Lego**

Veronika Vojtková

Fakulta multimediálních komunikací, Univerzita Tomáše Bati ve Zlíně



**LEGO**

NA TUHLE KOSTKU URČITĚ NESTOUPNETE



**LEGO**

**Stavebnicový systém LEGO**

Lucie Navrátilová  
Střední uměleckoprůmyslová škola v Uherském Hradišti

**POP** PAI  
THE GLOBAL ASSOCIATION FOR MARKETING AT RETAIL  
CENTRAL EUROPE



**POP AI CENTRAL EUROPE**  
vyhlašuje osmý ročník soutěže  
**POP AI STUDENT AWARD 2014.**

Tento ročník soutěže proběhne  
v období leden – listopad 2014.

**POP AI CENTRAL EUROPE**  
hereby also announces the eighth annual  
**POP AI STUDENT AWARD 2014.**

This year's contest will run from  
January to November 2014.

**Informace a kontakt / Please contact us for further information:**

**POP AI CENTRAL EUROPE**

Pod Lesem 132, 500 11 Hradec Králové

Daniela Krofiánová

Tel.: +420 775 989 853, e-mail: dkrofianova@popai.cz

Marcela Pazourková

Tel.: +420 608 257 701, e-mail: mpazourkova@popai.cz

[www.popai.cz](http://www.popai.cz)

**POP AI**  
**The Global Association**  
**for Marketing at - Retail**

Asociace Point of Purchase Advertising International pracuje v rámci mezinárodní sítě pro více než 1.700 členských společností ze 45 zemí světa. Podporuje, chrání a rozvíjí širší zájmy point of purchase reklamy prostřednictvím průzkumu, vzdělávání, diskuzních setkání, budováním vzájemné komunikace a prosazováním zájmů v oblasti legislativy.

**POP AI**  
**The Global Association**  
**for Marketing at - Retail**

Point Of Purchase Advertising International is the only trade association exclusively committed to serving the interest of all those involved in the world of Point Of Purchase advertising. Membership of POPAI is approaching 1.700 from 45 countries worldwide. Education, globalization, technology, advocacy and research are the driving strategies behind POPAI's direction.



## The Global Association for Marketing at - Retail

Podporujeme marketingovou komunikaci v místě prodeje



### ■ Středoevropská pobočka světové asociace POPAI

- sdružuje významné společnosti působící v oblasti in-store komunikace a retail marketingu,
- svými aktivitami podporuje tento obor v Čechách, na Slovensku i v ostatních středoevropských zemích,
- rozvíjí specializované programy pro jednotlivé sféry oboru: digitální komunikace, POP materiály, světelná reklama, reklamní dárky,
- rozšiřuje spolupráci se zadavateli reklamy i studenty vysokých škol se specializací na marketingovou komunikaci.
- pomáhá svým členům efektivně využívat reklamu v místě nákupu,
- je jedinečným zdrojem informací a novinek o POP oboru,
- realizuje výzkumy trhu zaměřené na efektivitu POP a analýzy nákupního chování,
- organizuje kontinuální vzdělávací program „Univerzita POPAI“,
- je pořadatelem soutěže POPAI AWARDS a konference Marketing at-retail POPAI forum,
- podporuje novou generaci odborníků v rámci soutěže POPAI STUDENT AWARD,
- zviditelňuje obor in-store komunikace a reprezentuje své členy v celosvětovém měřítku.



### POP AI CENTRAL EUROPE

Daniela Krofiánová  
tel.: +420 775 989 853  
e-mail: dkrofianova@popai.cz

Marcela Pazourková  
tel.: +420 608 257 701  
e-mail: mpazourkova@popai.cz

**www.popai.cz**